

# INSPIRON™

PRŮVODCE INSTALACÍ  
A NASTAVENÍM



YOURS IS HERE



# **INSPIRON™**

## **PRŮVODCE INSTALACÍ A NASTAVENÍM**

Model P03T

Typ P03T001

# Poznámky, upozornění a varování

 **POZNÁMKA:** POZNÁMKA označuje důležité informace, které pomáhají lepšímu využití počítače.

 **VAROVÁNÍ: UPOZORNĚNÍ** označuje nebezpečí poškození hardwaru nebo ztráty dat a popisuje, jak se lze problému vyhnout.

 **UPOZORNĚNÍ: VÝSTRAHA** upozorňuje na možné poškození majetku a riziko úrazu nebo smrti.

Pokud jste zakoupili počítač řady Dell™ n, neplatí pro vás žádný odkaz na operační systém Microsoft® Windows® uvedený v této příručce.

---

**Informace v tomto dokumentu se mohou bez předchozího upozornění změnit.**

© 2009 Dell Inc. Všechna práva vyhrazena.

Jakákoli reprodukce těchto materiálů bez písemného souhlasu společnosti Dell Inc. je přísně zakázána.

Ochranné známky použité v tomto textu: *Dell*, logo *DELL*, *YOURS IS HERE*, *Dell On Call* a *DellConnect* jsou ochranné známky společnosti Dell Inc.; *Intel*, *Celeron* a *Pentium* jsou registrované ochranné známky společnosti Intel Corporation v USA a dalších zemích; *Microsoft*, *Windows*, *Windows Vista* a logo tlačítka Start systému *Windows Vista* jsou buď ochranné známky, nebo registrované ochranné známky společnosti Microsoft Corporation v USA a dalších zemích; *Bluetooth* je registrovaná ochranná známka vlastněná společností Bluetooth SIG, Inc. a je používána společností Dell na základě licence.

V tomto dokumentu mohou být použity další ochranné známky a obchodní názvy buď s odkazem na právnické osoby a organizace, které uplatňují na dané ochranné známky a obchodní názvy nárok, nebo s odkazem na jejich produkty. Společnost Dell Inc. si nečiní nárok na jiné ochranné známky a obchodní názvy než své vlastní.

# Obsah

<b>Instalace a nastavení přenosného počítače Inspiron</b> . . . . .	<b>5</b>	Gesta dotykového panelu . . . . .	24
Před instalací . . . . .	5	Ovládací prvky médií . . . . .	26
Připojení napájecího adaptéru . . . . .	6	Funkce displeje . . . . .	28
Připojení síťového kabelu (volitelné) . . . . .	7	Vyjmutí a výměna baterie . . . . .	30
Stiskněte tlačítko napájení . . . . .	8	Softwarové funkce . . . . .	32
Nastavení systému Microsoft Windows . . . . .	9	Dok Dell . . . . .	35
Instalace karty SIM (volitelně) . . . . .	10	<b>Řešení potíží</b> . . . . .	<b>36</b>
Zapnutí nebo vypnutí bezdrátové sítě (volitelně) . . . . .	12	Zvukové signály . . . . .	36
Připojení k Internetu (volitelné) . . . . .	14	Potíže se sítí . . . . .	37
<b>Použití přenosného počítače Inspiron</b> . . . . .	<b>18</b>	Potíže s napájením . . . . .	38
Funkce na pravé straně . . . . .	18	Potíže s pamětí . . . . .	40
Funkce na levé straně . . . . .	20	Zablokování a problémy se softwarem . . . . .	40
Základní vlastnosti počítače . . . . .	22	<b>Použití nástrojů podpory</b> . . . . .	<b>43</b>
		centrum podpory společnosti Dell . . . . .	43
		Systémové zprávy . . . . .	44

## Obsah

Průvodce řešením potíží s hardwarem . . . . .	45	Než zavoláte . . . . .	60
Diagnostický nástroj Dell Diagnostics . . . . .	45	Kontaktování společnosti Dell . . . . .	61
<b>Obnovení operačního systému . . .</b>	<b>49</b>	<b>Vyhledání dalších informací a zdrojů informací . . . . .</b>	<b>62</b>
Obnovení systému . . . . .	50	<b>Základní specifikace . . . . .</b>	<b>64</b>
Dell:Factory Image Restore . . . . .	51	<b>Dodatek . . . . .</b>	<b>69</b>
Přeinstalace operačního systému . . .	53	Poznámky k produktu společnosti Macrovision . . . . .	69
<b>Získání nápovědy . . . . .</b>	<b>55</b>	Informace pro NOM, nebo Oficiální mexickou normu (pouze pro Mexiko) . . . . .	70
Technická podpora a zákaznický servis . . . . .	56	<b>Rejstřík . . . . .</b>	<b>71</b>
DellConnect . . . . .	56		
Online služby . . . . .	57		
Automatizovaná služba stavu objednávek . . . . .	58		
Informace o produktech . . . . .	58		
Vrácení položek k opravě v rámci záruky nebo výměnou za vrácení finančních prostředků . . . . .	59		

# Instalace a nastavení přenosného počítače Inspiron

Tato část obsahuje informace o instalaci přenosného počítače Inspiron™ 11.

## Před instalací

Počítač umístěte na rovnou plochu v dosahu elektrické zásuvky tak, aby bylo zaručeno dostatečné větrání.

Omezení proudění vzduchu může způsobit přehřátí přenosného počítače Inspiron. Přehřátí počítače předejdete, když ponecháte mezeru alespoň 10,2 cm (4 palce) za skříní počítače a přinejmenším 5,1 cm (2 palce) na všech ostatních stranách. Je-li počítač zapnut, neměli byste jej nikdy ponechávat v uzavřeném prostoru (například ve skříňce či v šuplíku).

 **UPOZORNĚNÍ:** Nezakrývejte větrací otvory, dejte pozor, aby se do nich nedostaly žádné předměty, a zabraňte usazování prachu. Spuštěný počítač Dell™ neponechávejte v prostředí s nedostatečným větráním, například v uzavřeném kufříku. Při nedostatečném proudění vzduchu hrozí poškození počítače nebo požár. Počítač zapne ventilátor při velkém zvýšení teploty. Hluk ventilátoru je normální a neznačí problém ventilátoru ani počítače.

 **VAROVÁNÍ:** Pokud na počítač položíte nebo naskládáte těžké či ostré předměty, může dojít k jeho trvalému poškození.

## Připojení napájecího adaptéru

Připojte adaptér střídavého proudu k počítači a poté jej připojte do zásuvky ve zdi nebo přepěťové ochrany.

**⚠ UPOZORNĚNÍ:** Adaptér napájení lze připojit k elektrickým zásuvkám kdekoli na světě. V různých zemích se však konektory napájení a napájecí rozdvojky mohou lišit. Použitím neodpovídajícího kabelu nebo jeho nesprávným připojením do napájecí rozdvojky či elektrické zásuvky můžete způsobit požár nebo poškození počítače.

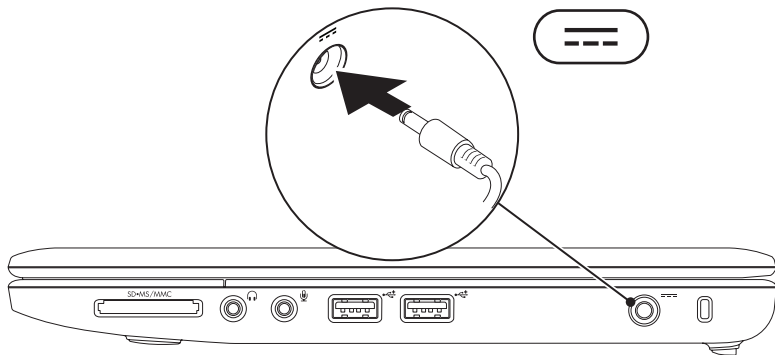



## Připojení síťového kabelu (volitelné)

Chcete-li používat připojení prostřednictvím kabelové sítě, připojte síťový kabel.

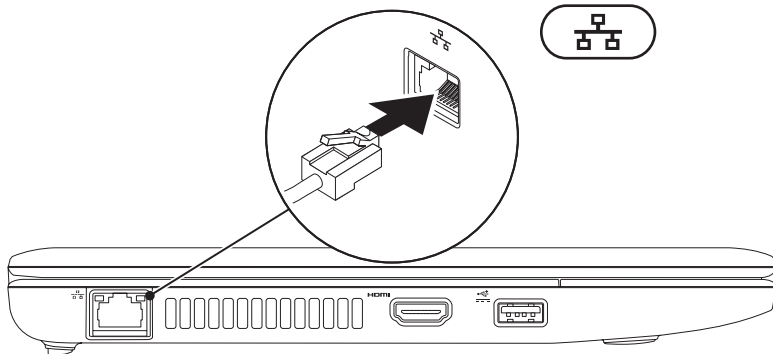

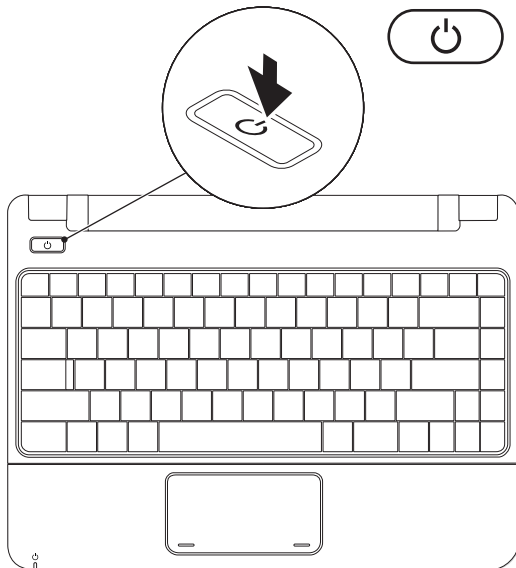

## Stiskněte tlačítko napájení



## Nastavení systému Microsoft Windows

Počítač Dell je předem nakonfigurován s operačním systémem Microsoft. Chcete-li provést počáteční nastavení systému Windows, postupujte podle pokynů na obrazovce. Tyto kroky jsou povinné a jejich dokončení může nějakou dobu trvat. Obrazovky instalace systému Windows vás provedou několika postupy, včetně přijetí licenčních smluv, nastavení předvoleb a nastavení připojení k Internetu.

 **VAROVÁNÍ:** Nepřerušujte proces nastavení operačního systému. V opačném případě se může stát, že počítač nebude možné použít a budete muset operační systém nainstalovat znovu.

 **POZNÁMKA:** Chcete-li dosáhnout optimálního výkonu počítače, doporučuje se stáhnout a nainstalovat nejnovější systém BIOS a ovladače, které jsou k dispozici na webových stránkách podpory společnosti Dell na adrese **support.dell.com**.

## Instalace karty SIM (volitelně)

Instalace identifikačního modulu účastníka (SIM) umožňuje procházet Internet, kontrolovat email a připojovat se k virtuální privátní síti. Tyto funkce budou přístupné, pokud se nacházíte v síti svého poskytovatele mobilního připojení.

**POZNÁMKA:** Instalace karty SIM se nevyžaduje, pokud pro přístup k Internetu používáte kartu EVDO.

- 1 pozice pro baterii
- 2 Karta SIM
- 3 slot pro kartu SIM

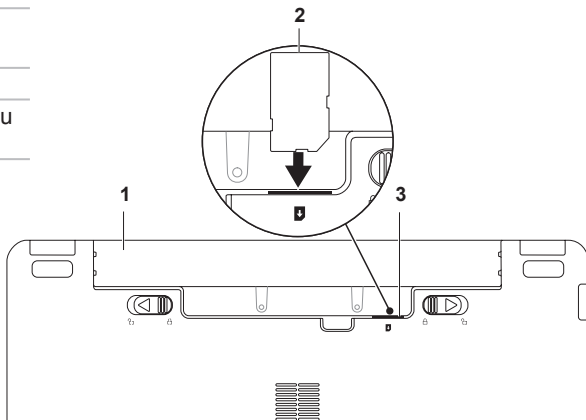

Instalace karty SIM:

1. Vypněte počítač.
2. Vyjměte baterii (viz „Vyjmutí a výměna baterie“ na straně 30).
3. V prostoru pro baterii zasuňte kartu SIM do vyhrazeného slotu.
4. Nasadte baterii (viz „Vyjmutí a výměna baterie“ na straně 30).
5. Zapněte počítač.

Chcete-li vyjmout kartu SIM, stiskněte a vysuňte ji.

## Zapnutí nebo vypnutí bezdrátové sítě (volitelně)

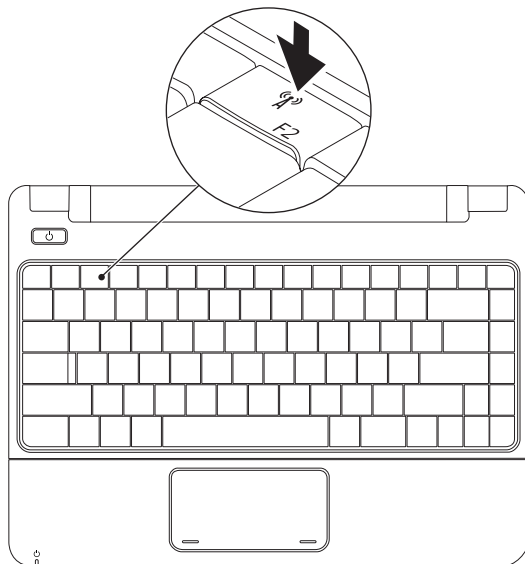

Povolení bezdrátové sítě:

1. Zkontrolujte, zda je počítač zapnutý.
2. Stiskněte klávesu  bezdrátové sítě na klávesnici.  
Zobrazí se dialogové okno **Ovladač bezdrátové sítě**.
3. Vyberte možnost, kterou chcete povolit.
4. Klepněte na tlačítko **OK**.

Vypnutí bezdrátové sítě:

1. Stiskněte klávesu  bezdrátové sítě na klávesnici.  
Zobrazí se dialogové okno **Ovladač bezdrátové sítě**.
2. Zrušte zaškrtnutí možností, které chcete vypnout.
3. Klepněte na tlačítko **OK**.

 **POZNÁMKA:** Tlačítko **Zapnout režim letadla** umožňuje rychle vypnout všechny typy bezdrátového připojení (Bluetooth, mobilní širokopásmové připojení a GPS), jako například během letu, kdy jste o to požádáni.

## Připojení k Internetu (volitelné)

Chcete-li se připojit k Internetu, je nutné zajistit externí modem nebo připojení k síti a poskytovatele služeb Internetu (ISP).

Pokud externí modem USB ani síťový adaptér WLAN nejsou součástí vaší původní objednávky, můžete si je zakoupit na webových stránkách společnosti Dell [www.dell.com](http://www.dell.com).

## Nastavení kabelového připojení

- Jestliže používáte telefonické připojení k síti, připojte před nastavením připojení k Internetu telefonní linku k externímu modemu USB (volitelný) a do telefonní zásuvky ve zdi.
- Pokud využíváte připojení prostřednictvím modemu DSL, kabelového nebo satelitního modemu, kontaktujte svého poskytovatele připojení k Internetu nebo operátora mobilních telefonních služeb a vyžádejte si pokyny pro připojení.

Chcete-li dokončit nastavení kabelového připojení k Internetu, postupujte podle pokynů v kapitole „Nastavení připojení k Internetu“ na straně 16.



## Nastavení bezdrátového připojení

Než použijte bezdrátové připojení k Internetu, je nutné připojit bezdrátový směrovač.

Nastavení připojení k bezdrátovému směrovači:

*Windows Vista®*

1. Zkontrolujte, zda je bezdrátová síť v počítači zapnuta (viz „Zapnutí nebo vypnutí bezdrátové sítě“ na straně 12).
2. Uložte a zavřete všechny otevřené soubory a ukončete všechny spuštěné aplikace.
3. Klepněte na položky **Start**  → **Připojit**.
4. Postupujte podle pokynů na obrazovce a dokončete nastavení.

*Windows® 7*

1. Zkontrolujte, zda je bezdrátová síť v počítači zapnuta (viz „Zapnutí nebo vypnutí bezdrátové sítě“ na straně 12).
2. Uložte a zavřete všechny otevřené soubory a ukončete všechny spuštěné aplikace.
3. Klepněte na tlačítko **Start**  → **Ovládací panel** → **Sítě a centrum sdílení** → **Připojení k síti**.
4. Postupujte podle pokynů na obrazovce a dokončete nastavení.

### Nastavení připojení k internetu

Poskytovatelé služeb Internetu a jejich nabídky se liší podle jednotlivých zemí. Nabídky připojení dostupné ve vaší zemi jsou k dispozici u poskytovatele připojení k Internetu.

Pokud se k Internetu stále nemůžete připojit, ale v minulosti jste se již připojili úspěšně, mohlo dojít k výpadku připojení k Internetu ze strany poskytovatele. obraťte se na poskytovatele ISP? a informujte se o stavu služby nebo se pokuste o připojení později.

Připravte si informace od svého poskytovatele služeb Internetu. Pokud nemáte poskytovatele služeb Internetu, můžete jej získat pomocí Průvodce **připojením k Internetu**.

*Windows Vista®*

 **POZNÁMKA:** Následující pokyny platí pro výchozí zobrazení systému Windows a nemusí se vás týkat, pokud ve svém počítači používáte klasické zobrazení Windows.

1. Uložte a zavřete všechny otevřené soubory a ukončete všechny spuštěné aplikace.
2. Klepněte na položky **Start**  → **Ovládací panely**.
3. Klepněte na tlačítko **Sít' a Internet** → **Sít' a centrum sdílení** → **Nastavení připojení** → **Připojení k Internetu**.  
Zobrazí se okno **Připojení k Internetu**.

 **POZNÁMKA:** Pokud nevíte, které připojení si máte vybrat, klepněte na tlačítko **Nápověda při výběru** nebo se obraťte na svého poskytovatele připojení k internetu.

4. Postupujte podle pokynů na obrazovce a použijte informace o nastavení od poskytovatele ISP a dokončete nastavení systému.

## Windows® 7

1. Uložte a zavřete všechny otevřené soubory a ukončete všechny spuštěné aplikace.
2. Klepněte na tlačítko **Start**  → **Ovládací panel** → **Sít' a centrum sdílení** → **Nastavení nového připojení nebo sítě** → **Připojení k Internetu**.

Zobrazí se okno **Připojení k Internetu**.

-  **POZNÁMKA:** Pokud nevíte, které připojení si máte vybrat, klepněte na tlačítko **Nápověda při výběru** nebo se obraťte na svého poskytovatele připojení k internetu.
3. Postupujte podle pokynů na obrazovce a použijte informace o nastavení od poskytovatele ISP a dokončete nastavení systému.

# Použití přenosného počítače Inspiron

Tato část obsahuje informace o funkcích přenosného počítače Inspiron 11.

## Funkce na pravé straně

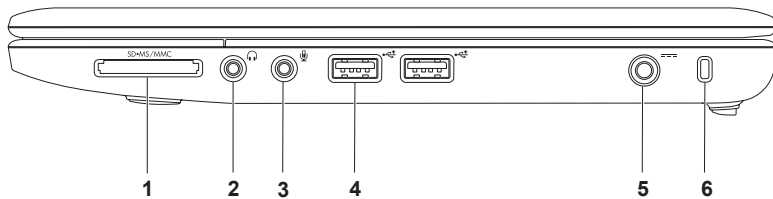

---

1  **Čtečka paměťových karet 3 v 1** — Zajišťuje rychlý a praktický způsob zobrazení a sdílení digitálních fotografií, hudby, videa a dokumentů uložených na následujících digitálních paměťových kartách:

- paměťová karta Secure Digital (SD),
- karta Secure Digital High Capacity (SDHC),
- karta Multi Media Card (MMC/MMC+),
- Memory Stick
- Memory Stick PRO

---

2  **Konektor zvukového výstupu/sluchátek** — Umožňuje připojit jeden pár sluchátek nebo odeslat zvuk do aktivních reproduktorů či zvukového systému.

---

3  **Konektor zvukového vstupu/mikrofonu** — Umožňuje připojit mikrofon nebo vstupní signál pro zvukové programy.

---

4  **Konektory USB 2.0 (2)** — Umožňují připojit zařízení USB, jako je například myš, klávesnice, tiskárna, externí jednotka nebo přehrávač MP3.

---

5  **Konektor napájecího adaptéru** — Umožňuje připojit napájecí adaptér zajišťující napájení počítače a nabíjení baterie.

---

6 **Bezpečnostní slot pro kabel** — Umožňuje připojení volně prodejného zařízení proti odcizení k počítači.

**POZNÁMKA:** Před zakoupením zařízení proti odcizení se přesvědčte, zda je lze zapojit do bezpečnostního slotu pro kabel v počítači.

## Funkce na levé straně

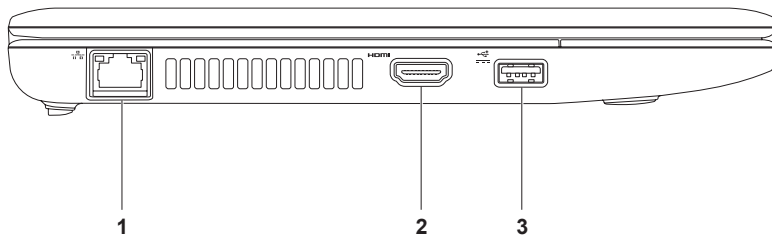

- 
-  **Sít'ový konektor** — Připojuje počítač k síti nebo širokopásmovému zařízení, pokud používáte kabelovou síť. Dvě kontrolky vedle konektoru udávají stav a aktivitu kabelových síťových připojení.

---

  -  **Konektor HDMI** — Připojuje TV pro signály audio 5.1 a video.  
**POZNÁMKA:** Pokud je použit s monitorem, přenáší se pouze video signál.

---

  -  **Napájený konektor USB** — Umožňuje připojit zařízení USB vyžadující vyšší spotřebu, například jisté tiskárny a skenery čárového kódu. Tento konektor podporuje proudové zatížení až 2 A.
-

## Základní vlastnosti počítače

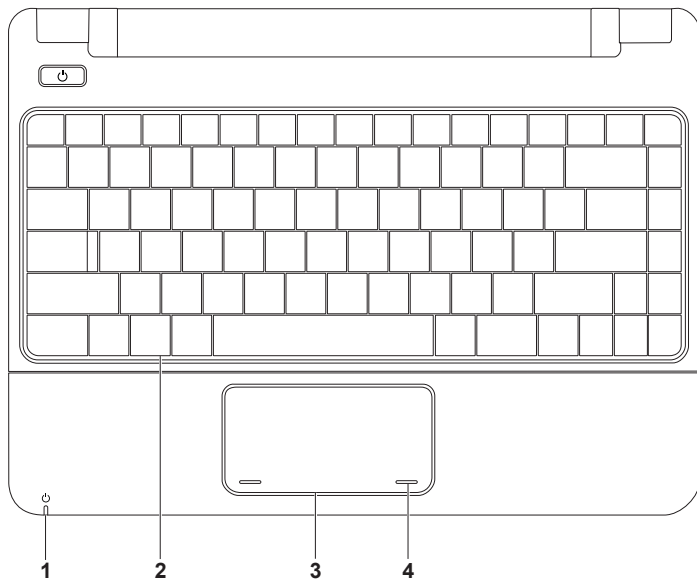



- 1  **Kontrolka napájení/baterie** — Kontrolka signalizuje následující stavy, když je počítač napájen z napájecího adaptéru nebo baterie.

	Stav kontrolky	Stav počítače	Úroveň nabití baterie
<b>Napájecí adaptér</b>	Trvale svítící bílá	zapnuto	nabíjení
	Pomalou blikající bílé světlo	úsporný režim	<90%
	vypnuto	vypnuto/hibernace	>90%
<b>Baterie</b>	Trvale svítící bílá	zapnuto	>10%
	Pomalou blikající bílé světlo	úsporný režim	>=10%
	Trvale svítící oranžová	zapnuto/úsporný režim	<10%
	vypnuto	vypnuto/hibernace	Není k dispozici

**POZNÁMKA:** Baterie se dobíjí, když je počítač napájen pomocí napájecího adaptéru.

- 2 **Klávesnice** — Další informace získáte v *Průvodci technologiemi Dell* na pevném disku nebo na webu technické podpory společnosti Dell na adrese [support.dell.com/manuals](http://support.dell.com/manuals).
- 3 **Dotykový panel** — Zajišťuje funkce myši pro pohyb kurzoru, přetažení či přesunutí vybraných položek a klepnutí levým tlačítkem (po klepnutí na povrch panelu). Další informace naleznete v kapitole „Gesta dotykového panelu“ na straně 24.
- 4 **Tlačítka dotykového panelu (2)** — Zajišťují funkce klepnutí levým a pravým tlačítkem stejně jako myš.

## Gesta dotykového panelu

### Posouvání

Umožňuje se posouvat obsahem. Funkce posouvání zahrnuje:

**Tradiční posouvání** – umožňuje posouvat se nahoru a dolů, doprava a doleva.

Posouvání nahoru a dolů:

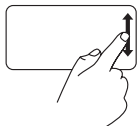

Přesuňte prstem nahoru a dolů ve svislé oblasti posouvání (zcela vpravo na dotykovém panelu) a posouvejte se nahoru nebo dolů aktivním oknem.

Posouvání doprava a doleva:

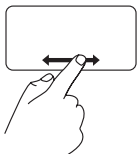

Přesuňte prstem doleva nebo doprava ve svislé oblasti posouvání (zcela dole na dotykovém panelu) a posouvejte se doprava nebo doleva aktivním oknem.

### Zvětšení

Umožňuje zvětšit nebo zmenšit obsah obrazovky. Funkce zvětšení zahrnuje:

**Skřípnutí** – Umožňuje zvětšování nebo zmenšování roztažením dvou prstů nebo spojení dvou prstů na dotykovém panelu.

Zvětšení:

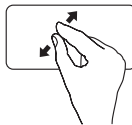

Přesuňte dva prsty od sebe a zvětšete náhled aktivního okna.

Zmenšení:

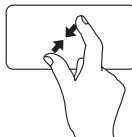

Přesuňte dva prsty k sobě a zmenšete náhled aktivního okna.

## Otočit

Umožňuje otočit aktivní obsah obrazovky. Funkce otočení zahrnuje:

**Zkroucení** – Umožňuje otočení aktivního obsahu v krocích po 90° pomocí dvou prstů, přičemž jeden prst pevně stojí a druhý se otáčí.

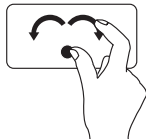

Podržte palec na místě, posuňte ukazovák ve směru oblouku doprava nebo doleva a otočte vybranou položku o 90° po směru hodinových ručiček nebo proti němu.

## Plocha

Umožňuje minimalizovat všechna otevřená okna tak, aby byla viditelná pracovní plocha.

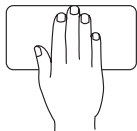

Položte ruku na dotykový panel v kterékoliv orientaci, krátce ji podržte na místě a pak sejměte.

## Přizpůsobení nastavení dotykového panelu

Nastavení dotykového panelu můžete přizpůsobit a zapnout nebo vypnout funkce, nebo změnit výchozí chování.

1. Klepněte na položky **Start**  → **Ovládací panel** → **Více prsty**.
2. V okně **Elan Smart-Pad** zvolte požadovanou funkci, kterou chcete upravit.

### Nastavení citlivosti dotykového panelu

Funkce sledování dlaně umožňuje nastavit citlivost dotykového panelu a je užitečná proto, že zabraňuje nežádoucímu pohybu ukazatele během psaní.

Nastavení citlivosti dotykového panelu:

1. Klepněte na položky **Start**  → **Ovládací panel** → **Více prsty**.
2. V okně **Elan Smart-Pad** se posuňte dolů a vyberte možnost **Sledování dlaně**.
3. Přetáhněte posuvník **Citlivost sledování dlaně** a zvyšte nebo snižte citlivost dotykového panelu.

## Ovládací prvky médií

Na klávesnici jsou také umístěny ovládací prvky médií.

Jestliže chcete použít ovládací prvky médií, stiskněte požadovanou klávesu. Nastavení **Chování funkční klávesy** v nástroji **Nastavení systému (BIOS)** lze použít pro nakonfigurování ovládacích prvků médií.

### Nástroj Nastavení systému (BIOS) –

1. Stiskněte klávesu <F2> během testu POST (test během zapínání) a aktivujte nástroj Nastavení systému (BIOS).
2. V položce **Chování funkční klávesy** zvolte **Multimédia** nebo **Funkce**.

**Multimédia** – Jedná se o výchozí možnost. Stiskněte kteroukoliv multimediální klávesu a proveďte nastavenou akci. Chcete-li použít funkční klávesu, stiskněte klávesu <Fn> + požadovanou funkční klávesu.

**Funkce**– Stiskněte kteroukoliv funkční klávesu a proveďte nastavenou akci. Chcete-li použít multimediální klávesu, stiskněte klávesu <Fn> + požadovanou multimediální klávesu.



**POZNÁMKA:** Možnost Multimédia je aktivní pouze v operačním systému.



 Ztlumení zvuku

 Snížit hlasitost

 Zvýšit hlasitost

 Přehrání předchozí skladby nebo kapitoly

 Přehrání nebo pozastavení

 Přehrání příští skladby nebo kapitoly

 Vysunutí disku z volitelné externí optické jednotky

## Funkce displeje

Panel displeje může být vybaven kamerou a mikrofonem.

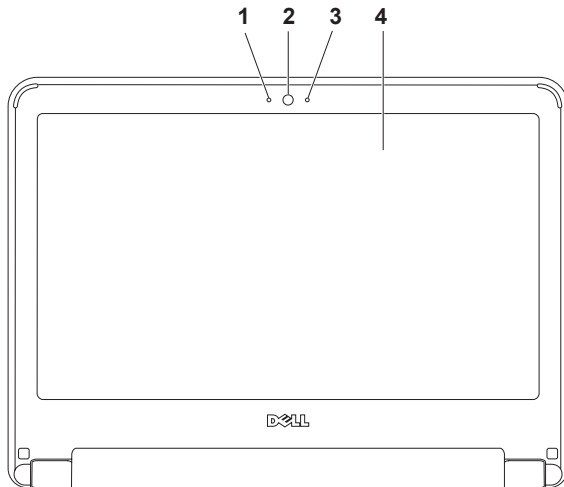

---

**1 Mikrofon** — Zajišťuje vysoce kvalitní zvuk pro videokonference a záznam hlasu.

---

**2 Kamera** — Zabudovaná kamera pro záznam videa, konference a konverzace.

---



**3 Kontrolka aktivity kamery** — Signalizuje zapnutí nebo vypnutí kamery.

---

**4 Displej** — Další informace o displejích získáte v *Průvodci technologiemi Dell*.

---

## Vyjmutí a výměna baterie

-  **UPOZORNĚNÍ:** Než začnete provádět jakékoli operace popsané v této části, ujistěte se, že jsou splněny bezpečnostní pokyny uvedené v dokumentaci k počítači.
-  **UPOZORNĚNÍ:** V případě používání nevhodné baterie hrozí zvýšené nebezpečí požáru nebo výbuchu. Tento počítač by měl používat pouze baterii zakoupenou u společnosti Dell. Nepoužívejte baterie z jiných počítačů.
-  **UPOZORNĚNÍ:** Před vyjmutím baterie vypněte počítač a odpojte externí kabely (včetně napájecího adaptéru).

Postup při vyjmutí baterie:

1. Vypněte počítač a otočte jej.
2. Přesuňte dvě západky baterie do odjištěné polohy, až zaklapnou na místě.
3. Baterii vytáhněte nahoru a ven z oddělení.

Nahrazení baterie:

1. Zasuňte baterii do pozice, dokud nezapadne na místo.
2. Přesuňte dvě uvolňovací západky baterie do zajištěné polohy.



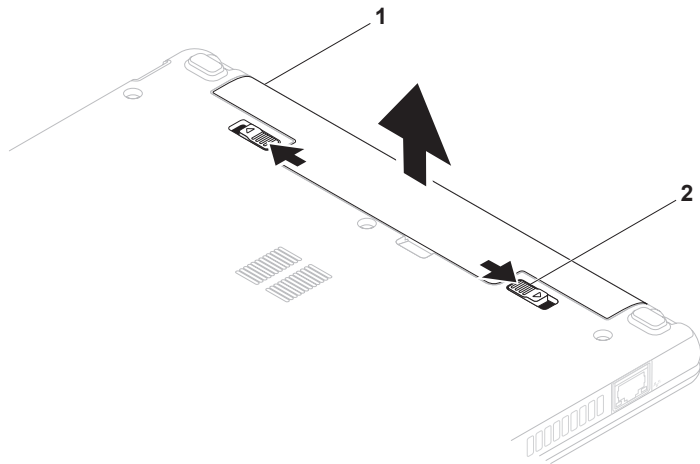

---

1 baterie

---

2 Západy pro uvolnění baterie (2)

---

## Softwarové funkce

 **POZNÁMKA:** Další informace o funkcích popsaných v této části získáte v *Průvodci technologiemi Dell* na pevném disku nebo na webu technické podpory společnosti Dell na adrese [support.dell.com/manuals](http://support.dell.com/manuals).

## Produktivita a komunikace

V počítači je možné vytvářet prezentace, brožury, přání, letáky a tabulky. Zároveň můžete zobrazovat a upravovat digitální fotografie a obrázky. Software nainstalovaný v počítači zjistíte na nákupní objednávce.

Jakmile se připojíte k Internetu, budete moci navštěvovat weby, nastavovat e-mailové účty, odesílat soubory na server nebo je stahovat.

## Zábava a multimédia

 **POZNÁMKA:** Počítač není vybaven vnitřní optickou jednotkou. Pro postupy vyžadující přítomnost disku použijte externí optickou jednotku nebo externí úložné zařízení.

V počítači je možné sledovat videa, hrát hry, poslouchat hudbu nebo internetové rozhlasové stanice.

Můžete stahovat nebo kopírovat obrázky či videosoubory z přenosných zařízení, jako jsou digitální kamery a mobilní telefony. Volitelné softwarové aplikace vám umožňují uspořádat a vytvořit hudbu a videosoubory, které lze uložit do přenosných zařízení (jako jsou přehrávače MP3 a kapesní zábavní zařízení) nebo přehrát a zobrazit přímo na připojeném televizoru, projektoru či zařízení domácího kina.

## Přizpůsobení pracovní plochy

Pracovní plochu můžete přizpůsobit změnou vzhledu, rozlišení, tapety, spořiče obrazovky a dalších položek.

*Windows Vista®*

1. Klepněte pravým tlačítkem na volnou pracovní plochu.
2. Klepnutím na příkaz **Přizpůsobit** otevřete okno **Přizpůsobit vzhled a zvuky**, kde získáte další informace o možnostech přizpůsobení.

*Windows® 7*

1. Klepněte pravým tlačítkem na volnou pracovní plochu.
2. Klepnutím na příkaz **Přizpůsobit** otevřete okno **Přizpůsobit vzhled a zvuky počítače**, kde získáte další informace o možnostech přizpůsobení.

## Přizpůsobení nastavení úspory energie

Pomocí možností napájení v operačním systému je možné v počítači nakonfigurovat nastavení napájení. V systému Microsoft Windows nainstalovaném v počítači Dell jsou k dispozici následující tři výchozí možnosti:

- **Rovnováha/Doporučeno Dell** — nabízí plný výkon, když jej potřebujete a úsporu energie během intervalů nečinnosti.
- **Úsporný režim** — Tato možnost napájení šetří energii v počítači snížením výkonu systému, čímž maximalizuje výdrž baterie. Zároveň snižuje množství energie spotřebované počítačem během jeho provozu.
- **Vysoký výkon** — poskytuje nejvyšší úroveň systémového výkonu na počítači tím, že uzpůsobí taktovací frekvenci procesoru podle vaší činnosti a maximalizuje tak výkon celého systému.

### Přenos informací do nového počítače

#### Windows Vista

 **POZNÁMKA:** Následující pokyny platí pro výchozí zobrazení systému Windows a nemusí se vás týkat, pokud ve svém počítači používáte klasické zobrazení Windows.

1. Klepněte na položky **Start**  → **Ovládací panel** → **Systém a údržba** → **Uvítací centrum** → **Přenést soubory a nastavení**. V okně **Řízení uživatelských účtů** klepněte na **Pokračovat**.
2. Postupujte podle pokynů v průvodci **Windows Easy Transfer**.

#### Windows 7

1. Klepněte na položky **Start**  → **Ovládací panel**.
2. V poli hledání zadejte **Přenos** a pak klepněte na **Přenést soubory z jiného počítače**.
3. Postupujte podle pokynů v průvodci **Windows Easy Transfer**.

### Zálohování dat

Doporučujeme pravidelně zálohovat soubory a složky v počítači. Zálohování souborů:

#### Windows Vista

1. Klepněte na položky **Start**  → **Ovládací panel** → **Systém a údržba** → **Centrum zálohování a obnovy** → **Zálohovat soubory**. V okně **Řízení uživatelských účtů** klepněte na **Pokračovat**.

 **POZNÁMKA:** Některé verze systému Windows Vista poskytují možnost zálohování počítače.

2. Postupujte podle pokynů v průvodci **Zálohování souborů**.

#### Windows 7

1. Klepněte na tlačítko **Start**  → **Ovládací panel** → **Systém a zabezpečení** → **Zálohování a obnova**.
2. Klepněte na tlačítko **Nastavit zálohování....**
3. Postupujte podle pokynů v průvodci **Konfigurace zálohování**.

## Dok Dell

Dok Dell představuje skupinu ikon, které poskytují snadný přístup k často používaným aplikacím, souborům a složkám. Dok můžete přizpůsobit dle vlastní potřeby:

- Přidání nebo odebrání ikon
- Změna barvy a umístění Doku
- Seskupování související ikon do kategorií
- Změna chování ikon



### Přidání kategorie

1. Pravým tlačítkem klepněte na Dok, dále na **Přidat** → **Kategorie**. Zobrazí se okno **Přidat/Upravit kategorii**.
2. Zadejte název kategorie do pole **Název**.
3. Vyberte ikonu kategorie z pole **Vybrat obrázek**:
4. Klepněte na tlačítko **Uložit**.

### Přidat ikonu

Přetáhněte ikonu do Doku nebo kategorie.

### Odebrání kategorie nebo ikony

1. Pravým tlačítkem klepněte na kategorii nebo ikonu v Doku a pak klepněte na tlačítko **Odstranit zástupce** nebo **Odstranit kategorii**.
2. Postupujte podle pokynů na obrazovce.

### Přizpůsobení Doku

1. Pravým tlačítkem klepněte na Dok a klepněte na tlačítko **Rozšířená nastavení...**
2. Zvolte požadovanou možnost a přizpůsobte Dok.

# Řešení potíží

Tato část obsahuje informace o řešení potíží s počítačem. Pokud daný problém nelze vyřešit pomocí následujících pokynů, vyhledejte informace v části „Použití nástrojů podpory“ na straně 43 nebo Kontaktní informace společnosti Dell na straně 61.

**⚠ UPOZORNĚNÍ:** Kryt počítače by měl odstraňovat pouze školený odborný pracovník. Podrobné pokyny týkající se servisu získáte v *Servisní příručce* na webu technické podpory společnosti Dell na adrese [support.dell.com/manuals](http://support.dell.com/manuals).

## Zvukové signály

Tento počítač může během spouštění vydávat série zvukových signálů, pokud nelze chyby nebo problémy zobrazit. Tyto série zvukových signálů identifikují problém. Zapište si chybový kód a pak kontaktujte společnost Dell (viz část „Kontaktní informace společnosti Dell“ na straně 61).

**✎ POZNÁMKA:** Chcete-li, vyměňte baterii, viz *Servisní příručka* na stránkách webové podpory společnosti Dell na adrese [support.dell.com/manuals](http://support.dell.com/manuals).

Zvukové signály	Možný problém
Dva	Nebyly zjištěny žádné paměťové moduly RAM
Tři	Možná porucha základní desky - chyba čipové sady
Čtyři	Porucha čtení/zápisu paměti RAM
Pět	Porucha hodin reálného času
Šest	Porucha grafické karty nebo čipu
Sedm	Porucha procesoru
Osm	Porucha displeje

## Potíže se sítí

### Bezdrátové připojení

#### Ztráta bezdrátového připojení k síti —

Bezdrátový směrovač je v offline režimu nebo v počítači bylo zakázáno bezdrátové připojení.

- Zkontrolujte, zda je bezdrátový směrovač zapnut a připojen ke zdroji dat (tj. kabelovému modemu nebo síťovému rozbočovači).
- Bezdrátové připojení pravděpodobně blokuje nebo přerušuje interference. Přesuňte počítač blíže k bezdrátovému směrovači.
- Obnovte připojení k bezdrátovému směrovači (viz „Nastavení bezdrátového připojení“ na straně 15).

### Drátové připojení

**Ztráta připojení k síti** — Síťový kabel se uvolnil nebo je poškozen.

- Zkontrolujte kabel a přesvědčte se, zda je řádně zapojen a zda není poškozen.

- Zkontrolujte stav kontrolky integrity připojení. Kontrolka integrity připojení na konektoru integrované síťové karty vám umožňuje ověřit, zda připojení funguje, a zároveň poskytuje informace o stavu:

- Zelená: Mezi sítí 10 Mb/s a počítačem je vytvořeno dobré připojení.
- Oranžová: Mezi sítí 100 Mb/s a počítačem je vytvořeno dobré připojení.
- Kontrolka nesvítí: Počítač nerozpoznal fyzické připojení k síti. Pomoc vyhledejte u svého správce sítě nebo poskytovatele připojení k Internetu.



**POZNÁMKA:** Kontrolka integrity připojení na síťovém konektoru je určena pouze pro kabelové síťové připojení. Uvedená kontrolka neposkytuje informace o stavu pro bezdrátové připojení.

# Potíže s napájením

**Kontrolka napájení nesvíí** — Počítač je vypnutý, není napájen nebo je ve stavu hibernace.

- Stiskněte tlačítko napájení. Počítač pokračuje v normální funkci, pokud je vypnutý nebo ve stavu hibernace.
- Řádně připojte napájecí kabel do konektoru počítače i do elektrické zásuvky.
- Pokud je napájecí adaptér připojen do napájecí rozdvojky, zkontrolujte, zda je rozdvojka připojena do zásuvky a zda je rozdvojka zapnuta. Vyřadte dočasně z okruhu ochranná (jistící) zařízení, napájecí rozdvojky a prodlužovací kabely a ověřte si, že bez nich počítač řádně pracuje.

- Zkontrolujte, zda řádně pracuje elektrická zásuvka tak, že do ní připojíte jiné zařízení, například lampu.
- Zkontrolujte připojení kabelu napájecího adaptéru. Pokud je napájecí adaptér vybaven kontrolkou, přesvědčte se, zda tato kontrolka svítí.

**Kontrolka napájení svítí bíle a počítač nereaguje** — Počítač je vypnutý, ve stavu hibernace nebo displej pravděpodobně nereaguje.

- Stiskněte tlačítko napájení. Počítač pokračuje v normální funkci, pokud je vypnutý nebo ve stavu hibernace.
- Pokud displej nereaguje, stiskněte a podržte tlačítko napájení, dokud se počítač nevypne. Pak jej znovu zapněte. Pokud problém přetrvává, kontaktujte společnost Dell (viz část „Kontaktní informace společnosti Dell“ na straně 61).



**Kontrolka napájení pomalu problikává bíle a počítač nereaguje** — Počítač

je v úsporném režimu nebo displej pravděpodobně nereaguje.

- Stiskněte libovolnou klávesu na klávesnici, pomocí připojené myši zahýbejte ukazatelem nebo stiskněte tlačítko napájení. Obnovíte tím standardní provoz.
- Pokud displej nereaguje, stiskněte a podržte tlačítko napájení, dokud se počítač nevypne. Pak jej znovu zapněte. Pokud problém přetrvává, kontaktujte společnost Dell (viz část „Kontaktní informace společnosti Dell“ na straně 61).

**Kontrolka napájení svítí trvale oranžově a počítač nereaguje** — Počítač je

v úsporném režimu s téměř vybitou baterií nebo displej pravděpodobně nereaguje.

- Chcete-li baterii nabít, připojte napájecí adaptér a dobijte baterii.

- Pomocí připojené myši zahýbejte ukazatelem nebo se prstem dotkněte dotykového panelu. Obnovíte tím standardní provoz.
- Pokud displej nereaguje, stiskněte a podržte tlačítko napájení, dokud se počítač nevypne. Pak jej znovu zapněte. Pokud problém přetrvává, kontaktujte společnost Dell (viz část „Kontaktní informace společnosti Dell“ na straně 61).

**Zjistili jste interference, které ruší příjem v počítači:** Nežádoucí signál vytváří interference, které přerušují nebo blokují další signály. Některé příklady zdrojů rušení:

- Napájecí prodlužovací kabely, prodlužovací kabely klávesnice a prodlužovací kabely myši.
- Příliš mnoho zařízení připojených k jediné napájecí rozdvojece.
- Několik napájecích rozdvojek připojených do stejné elektrické zásuvky.

### Potíže s pamětí

**Pokud se zobrazí hlášení o nedostatku paměti—**

- Uložte a zavřete všechny otevřené soubory a ukončete všechny nepoužívané spuštěné programy. Pak ověřte, zda se uvedeným postupem potíže vyřeší.
- V dokumentaci k softwaru se informujte o minimálních požadavcích na operační paměť.
- Pokud problém přetrvává, kontaktujte společnost Dell (viz část „Kontaktní informace společnosti Dell“ na straně 61).

**Pokud se setkáte s dalšími potížemi s pamětí —**

- Spusťte diagnostický nástroj Dell Diagnostics (viz část „Diagnostický nástroj Dell Diagnostics“ na straně 45).
- Pokud problém přetrvává, kontaktujte společnost Dell (viz část „Kontaktní informace společnosti Dell“ na straně 61).

### Zablokování a problémy se softwarem

**Počítač se nespustí** — Ověřte, zda je napájecí kabel pevně připojen k počítači i k elektrické zásuvce.

**Program přestane reagovat** —

Ukončete program:

1. Stiskněte kombinaci kláves <Ctrl><Shift><Esc>.
2. Klepněte na kartu **Aplikace**.
3. Zvolte program, který přestal reagovat.
4. Klepněte na tlačítko **Ukončit úlohu**.

**Opakované zhroucení programu —**

Vyhledejte informace v dokumentaci k softwaru. V případě potřeby software odinstalujte a znovu nainstalujte.

 **POZNÁMKA:** Pokyny k instalaci obvykle naleznete v dokumentaci k softwaru nebo na disku CD.

**Pokud počítač přestane reagovat nebo se rozsvítí modrá kontrolka —**

 **UPOZORNĚNÍ:** Pokud řádně neukončíte operační systém, může dojít ke ztrátě dat.

Pokud není možné získat odezvu stisknutím klávesy na klávesnici nebo pohybem myši, stiskněte a podržte tlačítko napájení alespoň 8 až 10 sekund (než se počítač vypne) a pak restartujte počítač.

**Program je určen pro starší verzi operačního systému Microsoft® Windows® —**

Spustíte **Průvodce ověřením kompatibility programů. Průvodce ověřením kompatibility programů** nakonfiguruje program tak, aby jej bylo možné spustit v prostředí, které je podobné prostředí předchozích operačních systémů Windows. *Windows Vista®*

1. Klepněte na položky **Start**  → **Ovládací panely** → **Programy** → **Použití staršího programu s touto verzí systému Windows.**
2. Na uvítací obrazovce klepněte na tlačítko **Další.**
3. Postupujte podle pokynů na obrazovce.

## Řešení potíží

### Windows® 7

1. Klepněte na tlačítko **Start** 
2. Do pole hledání zadejte **Použít starší program s touto verzí systému Windows** a stiskněte klávesu <Enter>
3. Postupujte podle pokynů v průvodci **Kompatibilitou programů**.

### Jiné potíže se softwarem —

- Ihned zálohujte soubory.
  - Prověřte pevný disk nebo disky CD antivirovým softwarem.
  - Uložte a zavřete všechny otevřené soubory, ukončete všechny spuštěné programy a vypněte počítač prostřednictvím nabídky **Start** .
- Pokyny pro řešení potíží vyhledejte v dokumentaci k softwaru nebo se obraťte na výrobce softwaru:
    - Přesvědčte se, zda je program kompatibilní s operačním systémem nainstalovaným v počítači.
    - Přesvědčte se, zda počítač splňuje minimální požadavky na hardware, který je nezbytný pro spuštění softwaru. Další informace najdete v dokumentaci k softwaru.
    - Přesvědčte se, zda je program řádně nainstalován a nakonfigurován.
    - Ověřte, zda nedochází ke konfliktu ovladačů zařízení s programem.
    - V případě potřeby software odinstalujte a znovu nainstalujte.

# Použití nástrojů podpory

## centrum podpory společnosti Dell

Centrum podpory **společnosti Dell** vám pomůže najít služby, podporu a specifické systémové informace, které potřebujete.

Chcete-li spustit aplikaci, klepněte na ikonu  na hlavním panelu.

Úvodní stránka **Centra podpory společnosti Dell** zobrazuje modelové číslo počítače spolu se servisním štítkem, expresním servisním kódem a servisními kontaktními informacemi.

Úvodní stránka nabízí tyto odkazy:

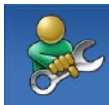

**Nápověda** (řešení potíží, zabezpečení, výkon systému, síť/Internet, zálohování/obnovení a operační systém Windows Vista)



**Upozornění** (upozornění technické podpory vztahující se na váš počítač)



**Pomoc od společnosti Dell** (technická podpora pomocí nástroje DellConnect™, zákaznický servis, školení a výukové programy, nápověda k programu Dell on Call™ s běžnými postupy a online sken pomocí nástroje PC CheckUp)



**O systému** (dokumentace k systému, informace o záruce, systémové informace, upgrady a příslušenství)

Bližší informace o **Centru podpory společnosti Dell** a dostupných nástrojích pro podporu naleznete na kartě **Služby** na webové stránce **support.dell.com**.

# Systemové zprávy

Jestliže v počítači dojde k potížím nebo chybě, zobrazí se pravděpodobně systémová zpráva, která vám usnadní zjistit jejich příčinu a akci potřebnou k vyřešení daných potíží.

 **POZNÁMKA:** Pokud zobrazená zpráva není uvedena v následujících příkladech, vyhledejte informace v dokumentaci dodané s operačním systémem nebo programem, který v počítači pracoval při zobrazení zprávy. Informace a pomoc můžete také získat v *Průvodci technologiemi Dell* na pevném disku, na webu technické podpory společnosti Dell na adrese [support.dell.com/manuals](http://support.dell.com/manuals) nebo kontaktujte přímo společnost Dell (viz „Kontaktní informace společnosti Dell“ na straně 61).

**No boot device available** (Není k dispozici žádné spouštěcí zařízení): Na pevném disku není k dispozici žádný spouštěcí oddíl, došlo k uvolnění kabelu pevného disku nebo není k dispozici žádné spouštěcí zařízení.

- Pokud je spouštěcím zařízením pevný disk, zkontrolujte, zda jsou k němu řádně připojeny kabely a zda je nastaven jako spouštěcí zařízení.
- Otevřete program Nastavení systému a zkontrolujte, zda jsou informace o posloupnosti spouštěcích zařízení správné (viz *Průvodce technologiemi Dell* na pevném disku nebo na webu technické podpory společnosti Dell na adrese [support.dell.com/manuals](http://support.dell.com/manuals)).

**No timer tick interrupt** (Nedošlo k přerušení časovače): Čip na základní desce je pravděpodobně poškozen nebo došlo k poruše základní desky. (Vyhledejte informace v části „Kontaktní informace společnosti Dell“ na straně 61.)

## Průvodce řešením potíží s hardwarem

Pokud některé zařízení není během spuštění operačního systému rozpoznáno nebo je rozpoznáno, ale není správně nakonfigurováno, můžete k odstranění nekompatibility použít **Průvodce řešením potíží s hardwarem**.

Spuštění Průvodce řešením potíží s hardwarem:

1. Klepněte na položky **Start**  → **Nápověda a podpora**.
2. Zadejte do pole hledání **průvodce řešením potíží s hardwarem** a stisknutím klávesy <Enter> spusťte hledání.
3. Ve výsledcích hledání vyberte možnost, která nejlépe popisuje váš problém, a postupujte podle zbývajících kroků pro řešení potíží.

## Diagnostický nástroj Dell Diagnostics

Dojde-li k problémům s počítačem, proveďte ještě před kontaktováním technické podpory společnosti Dell kontrolní kroky v kapitole „Zablokování a problémy se softwarem“ na straně 40 a spusťte diagnostický nástroj Dell Diagnostics.

 **POZNÁMKA:** Diagnostický nástroj Dell Diagnostics lze použít pouze u počítačů společnosti Dell.

 **POZNÁMKA:** Disk *Drivers and Utilities* (Ovladače a nástroje) je doplňkový a s tímto počítačem nemusel být dodán.

Informujte se v *Průvodci technologiemi Dell* na pevném disku nebo na stránkách webové podpory společnosti Dell na adrese **support.dell.com/manuals**, kde si můžete prohlédnout informace o konfiguraci svého počítače a ujistit se, že zařízení, které chcete otestovat, se zobrazuje v programu nastavení systému a je aktivní.

Spusťte nástroj Dell Diagnostics z pevného disku nebo z disku *Drivers and Utilities*.

### Spuštění nástroje Dell Diagnostics z pevného disku

Diagnostický nástroj Dell Diagnostics je umístěn ve skrytém oddílu diagnostického nástroje na pevném disku.

 **POZNÁMKA:** Pokud počítač nezobrazuje na displeji žádný obraz, vyhledejte informace v části „Kontaktování společnosti Dell“ na straně 61.

1. Zkontrolujte, zda je počítač připojen k elektrické zásuvce a zda je tato zásuvka funkční.
2. Zapněte (nebo restartujte) počítač.
3. Ihned po zobrazení loga DELL™ stiskněte klávesu <F12>. V nabídce po spuštění vyberte možnost **Diagnostika** a stiskněte klávesu <Enter>. Tím se v některých počítačích aktivuje funkce hodnocení před zavedením systému (PSA).

 **POZNÁMKA:** Pokud tento postup nestihnete provést a zobrazí se logo operačního systému, počkejte, než se zobrazí pracovní plocha systému Microsoft® Windows®. Potom počítač vypněte a zkuste postup zopakovat.

 **POZNÁMKA:** Jestliže se zobrazí zpráva, že nelze nalézt žádný oddíl s diagnostickými nástroji, spusťte nástroj Dell Diagnostics z disku *Drivers and Utilities*.

*Pokud byla vyvolána funkce PSA:*

- a. Funkce PSA spustí testy.
- b. Pokud je funkce PSA dokončena úspěšně, zobrazí se následující zpráva: „Nebyl dosud nalezen žádný problém. Chcete provést zbývající testy paměti? Test bude trvat asi 30 minut nebo déle. Chcete pokračovat? (Doporučeno).“



- c. Pokud máte problémy s pamětí, stiskněte klávesu <y>, jinak klávesu <n>. Zobrazí se následující zpráva:

„Booting Dell Diagnostic Utility Partition. Press any key to continue (Zavádí se oddíl diagnostických nástrojů Dell Diagnostic Utility. Pokračujte stisknutím libovolné klávesy).“

- d. Pokračujte stisknutím libovolné klávesy. Zobrazí se okno **Vybrat možnost**.

*Pokud nebyla vyvolána funkce PSA:*

Stisknutím libovolné klávesy spusťte diagnostický nástroj Dell Diagnostics z oddílu s diagnostickými nástroji na pevném disku a pak přejděte k oknu **Vybrat možnost**.

4. Vyberte test, který chcete spustit.
5. Pokud se setkáte během testu s problémem, zobrazí se na obrazovce zpráva s chybovým kódem a popisem problému. Zapište si chybový kód a popis problému, pak kontaktujte společnost Dell (viz část „Kontaktní informace společnosti Dell“ na straně 61).

 **POZNÁMKA:** Servisní štítek vašeho počítače se nachází v horní části obrazovky při každém testu. Servisní štítek pomáhá identifikovat počítač při kontaktování společnosti Dell.



6. Po skončení testů zavřete obrazovku testů. Znovu se objeví okno **Vybrat možnost**.
7. Chcete-li nástroj Dell Diagnostics ukončit a restartovat počítač, klepněte na tlačítko **Konec**.

## Spuštění nástroje Dell Diagnostics z disku Drivers and Utilities

 **POZNÁMKA:** Počítač není vybaven vnitřní optickou jednotkou. Pro postupy vyžadující přítomnost disku použijte externí optickou jednotku nebo externí úložné zařízení.

1. Vložte disk *Drivers and Utilities*.
2. Vypněte a restartujte počítač. Ihned po zobrazení loga DELL stiskněte klávesu <F12>.

## Použití nástrojů podpory

-  **POZNÁMKA:** Pokud tento postup nestihnete provést a zobrazí se logo operačního systému, počkejte, než se zobrazí pracovní plocha systému Microsoft® Windows®. Potom počítač vypněte a zkuste postup zopakovat.
-  **POZNÁMKA:** Další kroky jednorázově změní spouštěcí sekvenci. Při příštím spuštění se systém zavede podle zařízení uvedených v programu nastavení systému.
3. Když se zobrazí seznam zařízení k zavedení, vyberte položku **CD/DVD/CD-RW** a stiskněte klávesu <Enter>.
  4. V zobrazené nabídce disku CD-ROM vyberte příkaz **Zavést z disku CD-ROM** a stiskněte klávesu <Enter>.
  5. Zadáním hodnoty 1 otevřete nabídku disku CD. Potom pokračujte stisknutím klávesy <Enter>.
  6. Z očíslovaného seznamu vyberte položku **Spustit 32bitový diagnostický nástroj Dell Diagnostics**. Je-li v seznamu uvedeno několik verzí, zvolte verzi odpovídající vašemu počítači.

7. Vyberte test, který chcete spustit.
  8. Pokud se setkáte během testu s problémem, zobrazí se na obrazovce zpráva s chybovým kódem a popisem problému. Zapište si chybový kód a popis problému, pak kontaktujte společnost Dell dle části „Kontaktní informace společnosti Dell“ na straně 61.
-  **POZNÁMKA:** Servisní štítek vašeho počítače se nachází v horní části obrazovky při každém testu. Servisní štítek pomáhá identifikovat počítač při kontaktování společnosti Dell.
9. Po skončení testů zavřete obrazovku testů. Znovu se objeví okno **Vybrat možnost**.
  10. Chcete-li nástroj Dell Diagnostics ukončit a restartovat počítač, klepněte na tlačítko **Konec**.
  11. Vyjměte disk *Ovladače a nástroje*.

# Obnovení operačního systému

 **POZNÁMKA:** Počítač není vybaven vnitřní optickou jednotkou. Pro postupy vyžadující přítomnost disku použijte externí optickou jednotku nebo externí úložné zařízení.

Operační systém můžete obnovit následujícími způsoby:

- Nástroj Obnovení systému vrací počítač do předchozího funkčního stavu, aniž by přitom byly ovlivněny datové soubory. Funkci Obnovení systému použijte jako první řešení pro obnovení operačního systému a zachování datových souborů.
- Aplikace Dell Factory Image Restore vrací pevný disk počítače do stavu, ve kterém se nacházel při zakoupení. Procedura uvedené aplikace trvale odstraňuje z pevného disku veškerá data a všechny programy nainstalované po obdržení počítače. Aplikace Dell Factory Image Restore používejte pouze v případě, že funkce Obnovení systému nevyřešila problém s operačním systémem.
- Pokud jste obdrželi disk s operačním systémem společně s počítačem, můžete jej použít pro obnovení operačního systému. Pokud však používáte disk operačního systému, dojde také k odstranění všech dat na pevném disku. Disk s operačním systémem použijte pouze v případě, že nástroj Obnovení systému nevyřešil problém s operačním systémem.



# Obnovení systému

Operační systémy Windows nabízejí funkci Obnovení systému, která umožňuje návrat počítače do dřívějšího provozního stavu (bez ovlivnění datových souborů) v případě, že změníte hardware, software nebo další nastavení systému a dojde k tomu, že se počítač dostane do nežádoucího provozního stavu. Všechny změny, které funkce Obnovení systému v počítači provede, jsou zcela vratné.

 **VAROVÁNÍ: Datové soubory pravidelně zálohujte. Funkce Obnovení systému nesleduje ani neobnovuje datové soubory.**

 **POZNÁMKA:** Postupy uvedené v tomto dokumentu byly napsány pro výchozí zobrazení systému Windows, takže se vás nemusí týkat v případě, že máte počítač Dell™ nastaven do klasického zobrazení Windows.

## Spuštění obnovení systému

1. Klepněte na tlačítko **Start** .
2. Do pole **Zahájit hledání** zadejte text *Obnovení systému* a stiskněte klávesu <Enter>.
-  **POZNÁMKA:** Může se zobrazit okno **Řízení uživatelských účtů**. Pokud jste k počítači přihlášení jako správce, klepněte na tlačítko **Pokračovat**; v opačném případě kontaktujte správce a poté pokračujte.
3. Klepněte na tlačítko **Další** a postupujte podle pokynů na obrazovce.

V případě, že funkce Obnovení systému nevyřeší vzniklý problém, můžete poslední akci obnovení systému vrátit zpět.

## Vrácení posledního obnovení systému

 **POZNÁMKA:** Před vrácením posledního obnovení systému uložte a zavřete všechny otevřené soubory a ukončete všechny spuštěné programy. Dokud nebude obnovení dokončeno, neměňte, nespouštějte ani neodstraňujte žádné soubory ani programy.

1. Klepněte na tlačítko **Start** .
2. Do pole **Zahájit hledání** zadejte text *Obnovení systému* a stiskněte klávesu <Enter>.
3. Vyberte položku **Vrátit zpět poslední obnovení** a poté klepněte na tlačítko **Další**.

## Dell:Factory Image Restore

 **VAROVÁNÍ:** Použití aplikace Dell Factory Image Restore trvale odstraní všechna data na pevném disku a odebere všechny programy nebo ovladače, které jste po obdržení počítače získali. Pokud je to možné, vytvořte si před použitím této možnosti zálohu dat. Aplikace Dell Factory Image Restore používejte pouze v případě, že funkce **Obnovení systému** nevyřešila problém s operačním systémem.

 **POZNÁMKA:** Aplikace Dell Factory Image Restore nemusí být v některých zemích nebo některých počítačích k dispozici.

## Obnovení operačního systému

Aplikaci Dell Factory Image Restore použijte pouze jako poslední možnost obnovení operačního systému. Tato možnost obnoví pevný disk do stavu, ve kterém se nacházel při zakoupení počítače. Všechny programy nebo soubory přidané po obdržení počítače — včetně datových souborů — jsou trvale odstraněny z pevného disku. Datové soubory zahrnují dokumenty, tabulky, e-mailové zprávy, digitální fotografie, hudební soubory atd. Před použitím aplikace Dell Factory Image Restore doporučujeme zálohovat veškerá data.

1. Zapněte počítač. Jakmile se zobrazí logo Dell, stiskněte několikrát klávesu <F8>, až se zobrazí okno **Rozšířené možnosti spuštění systému Windows**.

 **POZNÁMKA:** Pokud tento postup nestihnete provést a zobrazí se logo operačního systému, počkejte, než se zobrazí pracovní plocha systému Microsoft® Windows®. Potom počítač vypněte a zkuste postup zopakovat.

2. Vyberte možnost **Opravit počítač**.
  3. Otevře se okno **Možnosti obnovení systému**.
  4. Vyberte rozvržení klávesnice a klepněte na tlačítko **Další**.
  5. Chcete-li zpřístupnit možnosti obnovení, přihlaste se jako místní uživatel. Chcete-li přejít k příkazovému řádku, zadejte do pole **Uživatelské jméno** hodnotu `administrator` a klepněte na tlačítko **OK**.
  6. Klepněte na tlačítko **Dell Factory Image Restore**. Zobrazí se úvodní obrazovka nástroje **Dell Factory Image Restore**.
-  **POZNÁMKA:** V závislosti na konfiguraci může být nutné vybrat položku **Dell Factory Tools** a poté položku **Dell Factory Image Restore**.

7. Klepněte na tlačítko **Další**. Zobrazí se obrazovka **Potvrdit odstranění dat**.  
 **POZNÁMKA:** Pokud nechcete v práci s programem Factory Image Restore pokračovat, klepněte na tlačítko **Storno**.
8. Klepněte na zaškrťovací pole a potvrďte, že chcete pokračovat s formátováním pevného disku a obnovením systémového softwaru do počátečního stavu, a pak klepněte na tlačítko **Další**.  
Proces obnovení se spustí a může trvat pět či více minut. Po obnovení operačního systému a aplikací nainstalovaných z výroby do počátečního stavu se zobrazí zpráva.
9. Klepněte na tlačítko **Dokončit** a restartujte počítač.

## Přeinstalace operačního systému

### Než začnete

Pokud chcete vyřešit problém novou instalací operačního systému Windows, při které by se znovu nainstaloval ovladač, zkuste nejprve použít nástroj Vrátit změny ovladače zařízení v systému Windows. Pokud nástroj Vrátit změny ovladače zařízení problém neodstraní, pomocí nástroje Obnovení systému vraťte operační systém do funkčního stavu před instalací ovladače nového zařízení.

 **VAROVÁNÍ:** Než provedete instalaci, zázalohujte všechny datové soubory na primárním pevném disku. U běžných konfigurací jednotky pevného disku je primární pevný disk první disk rozpoznáný počítačem.

## Obnovení operačního systému

Pro přeinstalaci operačního systému Windows XP jsou zapotřebí následující položky:

- Disk společnosti Dell s *operačním systémem*
- Disk *Drivers and Utilities* společnosti Dell

 **POZNÁMKA:** Disk *Drivers and Utilities* obsahuje ovladače nainstalované při sestavení počítače. Pomocí disku *Drivers and Utilities* společnosti Dell lze zavést všechny požadované ovladače. Dodání disku s *operačním systémem* a disku *Drivers and Utilities* společnosti Dell s počítačem závisí na oblasti, ve které jste si počítač objednali, a na tom, zda jste disky požadovali.

### Přeinstalování operačního systému Microsoft Windows

Nová instalace může trvat 1–2 hodiny. Po dokončení nové instalace operačního systému bude třeba znovu nainstalovat ovladače zařízení, antivirové programy a ostatní software.

1. Uložte a zavřete všechny otevřené soubory a ukončete všechny spuštěné aplikace.
2. Vložte disk s *operačním systémem*.
3. Pokud se zobrazí zpráva **Instalace systému Windows**, klepněte na tlačítko **Konec**.
4. Restartujte počítač.
5. Ihned po zobrazení loga DELL stiskněte klávesu <F12>.

 **POZNÁMKA:** Pokud tento postup nestihnete provést a zobrazí se logo operačního systému, počkejte, než se zobrazí pracovní plocha systému Microsoft® Windows®. Potom počítač vypněte a zkuste postup zopakovat.

 **POZNÁMKA:** Další kroky jednorázově změni spouštěcí sekvenci. Při příštím spuštění se systém zavede podle zařízení uvedených v programu nastavení systému.

6. Když se zobrazí seznam zařízení k zavedení, vyberte položku **Jednotka CD/DVD/CD-RW** a stiskněte klávesu <Enter>.
7. Stisknutím libovolného tlačítka **spustíte systém z disku CD-ROM**. Potom podle pokynů na obrazovce instalaci dokončete.



# Získání nápovědy

Pokud se setkáte při práci s počítačem s potížemi, proveďte následující kroky a pokuste se problém diagnostikovat a vyřešit:

1. Informace a postupy související s potížemi v počítači získáte v části „Řešení potíží“ na straně 36.
2. Další informace o odstraňování potíží získáte v *Průvodci technologiemi Dell* na pevném disku nebo na webu technické podpory společnosti Dell na adrese **support.dell.com/manuals**.
3. Informace o postupech spuštění nástroje Dell Diagnostics naleznete v části „Diagnostický nástroj Dell Diagnostics“ na straně 45.
4. Vyplňte kontrolní seznam diagnostiky na straně 60.
5. Jako nápovědu při instalaci a řešení potíží využijte rozsáhlou sadu online služeb společnosti Dell, které jsou k dispozici na webu technické podpory společnosti Dell (**support.dell.com**). Podrobnější seznam možností online technické podpory společnosti Dell získáte v části „Online služby“ na straně 57.

6. Jestliže jste dané potíže nevyřešili pomocí předchozích kroků, vyhledejte informace v části „Než zavoláte“ na straně 60.

 **POZNÁMKA:** Kontaktujte podporu společnosti Dell telefonicky v blízkosti svého počítače, aby vám pracovník podpory mohl pomoci se všemi potřebnými postupy.

 **POZNÁMKA:** Systém kódu expresní služby společnosti Dell nemusí být ve všech zemích k dispozici.

Na výzvu automatizovaného telefonního systému společnosti Dell zadejte svůj kód expresní služby a váš telefonát bude přeměrován přímo k odpovědnému pracovníkovi podpory. Pokud nemáte kód expresní služby k dispozici, otevřete složku **Příslušenství Dell**, poklepejte na ikonu **Kód expresní služby** a postupujte podle pokynů.

 **POZNÁMKA:** Některé z následujících služeb nejsou vždy dostupné na všech místech mimo kontinentální část USA. Informace o dostupnosti vám poskytne místní zástupce společnosti Dell.

## Technická podpora a základní servis

Služby technické podpory společnosti Dell jsou k dispozici, aby vám poskytly odpověď na vaše dotazy týkající se hardwaru Dell. Náš personál podpory využívá počítačové diagnostické nástroje, pomocí kterých vám může poskytnout rychlé a přesné odpovědi. Chcete-li kontaktovat službu technické podpory společnosti Dell, přejděte k části „Než zavoláte“ na straně 60, a pak vyhledejte kontaktní informace pro vaši oblast nebo navštivte web **[support.dell.com](http://support.dell.com)**.

## DellConnect

Nástroj DellConnect™ je jednoduchý online přístupový nástroj umožňující personálu servisních služeb a podpory společnosti Dell přístup do vašeho počítače prostřednictvím širokopásmového připojení, diagnostikovat vaše potíže a odstranit je pod vaším dohledem. Chcete-li získat další informace, přejděte na webovou stránku **[www.dell.com/DellConnect](http://www.dell.com/DellConnect)**.

## Online služby

Informace o produktech a službách Dell můžete nalézt na následujících stránkách:

- [www.dell.com](http://www.dell.com)
- [www.dell.com/ap](http://www.dell.com/ap) (pouze země Asie/ Pacifické oblasti)
- [www.dell.com/jp](http://www.dell.com/jp) (pouze Japonsko)
- [www.euro.dell.com](http://www.euro.dell.com) (pouze Evropa)
- [www.dell.com/la](http://www.dell.com/la) (pouze země Latinské Ameriky a Karibské oblasti)
- [www.dell.ca](http://www.dell.ca) (pouze Kanada)

Podpora společnosti Dell je přístupná prostřednictvím následujících webových stránek a e-mailových adres:

### Stránky podpory Dell

- [support.dell.com](mailto:support.dell.com)
- [support.jp.dell.com](mailto:support.jp.dell.com) (pouze Japonsko)
- [support.euro.dell.com](mailto:support.euro.dell.com) (pouze Evropa)

### E-mailové adresy technické podpory společnosti Dell

- [mobile\\_support@us.dell.com](mailto:mobile_support@us.dell.com)
- [support@us.dell.com](mailto:support@us.dell.com)
- [la-techsupport@dell.com](mailto:la-techsupport@dell.com) (pouze země Latinské Ameriky a Karibiku)
- [apsupport@dell.com](mailto:apsupport@dell.com) (pouze pro oblast Asie a Tichomoří)

### E-mailové adresy marketingového a prodejního oddělení společnosti Dell

- [apmarketing@dell.com](mailto:apmarketing@dell.com) (jen pro země v asijsko-pacifické oblasti)
- [sales\\_canada@dell.com](mailto:sales_canada@dell.com) (pouze Kanada)

### Protokol anonymního přístupu k serveru (FTP)

- [ftp.dell.com](ftp://ftp.dell.com)

Přihlaste se jako uživatel: `anonymous` a použijte svou e-mailovou adresu jako heslo.

### Automatizovaná služba stavu objednávek

Chcete-li zkontrolovat stav objednávky jakýchkoli produktů Dell, můžete přejít na adresu **support.dell.com** nebo můžete zavolat na automatizovanou službu stavu objednávek. Nahraná zpráva vás vyzve k zadání informací potřebných pro vyhledání objednávky a sdělení informací o jejím stavu. Telefonní číslo pro příslušnou oblast získáte v části „Kontaktní informace společnosti Dell“ na straně 61.

Pokud máte nějaký problém s objednávkou, například chybějící součásti, nesprávné součásti nebo nesprávnou fakturu, kontaktujte zákaznickou podporu společnosti Dell. Před telefonátem si připravte fakturu nebo balicí list. Telefonní číslo pro příslušnou oblast získáte v části „Kontaktní informace společnosti Dell“ na straně 61.

### Informace o produktech



Pokud potřebujete informace o dalších produktech společnosti Dell nebo pokud chcete podat objednávku, navštivte web společnosti Dell na adrese **www.dell.com**. Telefonní číslo pro příslušnou oblast nebo kontakt na odborného prodejce získáte v části „Kontaktní informace společnosti Dell“ na straně 61.

## Vrácení položek k opravě v rámci záruky nebo výměnou za vrácení finančních prostředků

Všechny vrácené položky, určené k opravě nebo k vrácení částky, připravte následujícím způsobem:

 **POZNÁMKA:** Před vrácením výrobku společnosti Dell nezapomeňte zálohovat veškerá data na pevném disku a všech paměťových zařízeních v produktu. Odstraňte všechna důvěrná, firemní a osobní data a také vyjímatelná média, jako jsou disky CD a karty PC. Společnost Dell není odpovědná za žádná důvěrná, firemní nebo osobní data; ztrátu nebo poškození dat nebo poškození či ztrátu vyjímatelného média, které může být vráceno s počítačem.

1. Telefonicky získáte u společnosti Dell číslo oprávnění pro vrácení materiálu, které pak uveďte zřetelně na dobře viditelném místě na krabici.

-  **POZNÁMKA:** Telefonní číslo pro příslušnou oblast získáte v části „Kontaktní informace společnosti Dell“ na straně 61.
2. Přiložte kopii faktury a dopis popisující důvod vrácení.
  3. Přiložte kopii kontrolního seznamu diagnostiky (viz část Kontrolní seznam diagnostiky na straně 60), ve kterém jste označili provedené testy a všechny chybové zprávy zobrazené diagnostickým nástrojem Dell Diagnostics (viz část „Diagnostický nástroj Dell Diagnostics“ na straně 45).
  4. Přiložte veškeré příslušenství, které náleží k vrácené položce (napájecí kabely, software, příručky atd.), pokud vrací zboží k úhradě vámi zaplacené částky (dobropisem).
  5. Zabalte vrácené zařízení do originálního nebo jiného vhodného obalu.
-  **POZNÁMKA:** Jste povinni zaplatit přepravní náklady. Jste také odpovědní za pojištění vrácených produktů a přejímáte rizika za případnou ztrátu při přepravě do společnosti Dell. Balíky zasílané na dobírku nejsou přijímány.

-  **POZNÁMKA:** Vracené zboží, u kterého bude chybět některá z výše požadovaných položek, bude v přijímacím doku společnosti Dell odmítnuto a vráceno na vaši adresu.

## Než zavoláte

-  **POZNÁMKA:** Připravte si kód expresní služby. Kód pomůže automatizovanému systému telefonní podpory společnosti Dell ke správnému přesměrování telefonátu. Můžete být požádáni o zadání informací ze servisního štítku (obvykle je umístěn na dolní nebo zadní straně počítače).

Nezapomeňte vyplnit následující kontrolní seznam diagnostiky. Pokud to je možné, zapněte počítač před zavoláním technické podpory společnosti Dell a zavolejte z takového telefonního přístroje, který je v blízkosti počítače. Můžete být požádáni o zadání některých příkazů na klávesnici, předávání podrobných informací během prováděných operací nebo vyzkoušení jiných postupů odstraňování poruch, které můžete provést pouze v daném počítači. Zkontrolujte, zda je k dispozici dokumentace k počítači.

## Kontrolní seznam diagnostiky

- Jméno:
- Datum:
- Adresa:
- Telefonní číslo:
- Servisní štítek (čárový kód na dolní nebo zadní straně počítače):
- Kód expresní služby:
- Číslo oprávnění pro vrácení materiálu (pokud je poskytnuto technikem podpory Dell):
- Operační systém a verze:
- Zařízení:
- Rozšiřující karty:
- Jste připojeni k síti? Ano/Ne
- Síť, verze a síťový adaptér:
- Programy a verze:

Obsah spouštěcích souborů počítače najdete v dokumentaci k operačnímu systému. Pokud je počítač připojen k tiskárně, vytiskněte každý soubor. V opačném případě před kontaktováním společnosti Dell zaznamenejte obsah každého souboru.

- Chybová hlášení, zvukové kódy nebo diagnostické kódy:
- Popis problému a postupy řešení potíží, které jste provedli:

## Kontaktování společnosti Dell

Pro zákazníky v USA je k dispozici telefonní číslo 800-WWW-DELL (800-999-3355).

 **POZNÁMKA:** Pokud nemáte aktivní internetové připojení, můžete najít kontaktní informace na nákupní faktuře, balicím seznamu, účtence nebo v katalogu produktů společnosti Dell.

Společnost Dell poskytuje několik online a telefonních možností podpory a služeb. Dostupnost se liší v závislosti na zemi a produktu a některé služby nemusí být ve vaší oblasti k dispozici.

Chcete-li kontaktovat společnost Dell s dotazem týkajícím se prodeje, technické podpory nebo zákaznických služeb:

1. Navštivte stránky **support.dell.com**.
2. Ověřte zemi a oblast v rozevírací nabídce **Vyberte zemi/oblast** v dolní části stránky.
3. Klepněte na odkaz **Kontaktujte nás** na levé straně stránky.
4. Podle potřeby vyberte příslušné služby nebo linku podpory.
5. Vyberte si pohodlnou metodu kontaktování společnosti Dell.

# Vyhledání dalších informací a zdrojů informací

## Požadovaná akce:

## Zdroj informací:

opětovná instalace operačního systému

disk s operačním systémem

spuštění diagnostického programu v počítači, přeinstalace systémového softwaru přenosného počítače nebo aktualizace ovladačů pro počítač a souborů readme

disk *Ovladače a nástroje*

 **POZNÁMKA:** Aktualizace ovladačů a dokumentace najdete na webu technické podpory společnosti Dell™ na adrese **support.dell.com/manuals**.

získání dalších informací o operačním systému, údržbě periferních zařízení, Internetu, technologií Bluetooth®, sítích a e-mailu

*Průvodce technologiemi Dell nainstalovaný na pevném disku nebo na webu technické podpory společnosti Dell na adrese **support.dell.com/manuals***

upgrade počítače nainstalováním nové či další součásti, např. nového pevného disku  
opětovná instalace či výměna  
opotřebované nebo poškozené součásti

informace v *Servisní příručce* na webu technické podpory společnosti Dell na adrese **support.dell.com/manuals**

 **POZNÁMKA:** V některých zemích může otevření počítače a výměna součástí znamenat ukončení platnosti záruky. Než začnete provádět jakékoli činnosti uvnitř počítače, zkontrolujte podmínky záruky a reklamace.



## Požadovaná akce:

## Zdroj informací:

informace o vhodných bezpečnostních postupech práce s počítačem naleznete v informacích o záruce, obchodních podmínkách (pouze USA), bezpečnostních pokynech, informacích o předpisech, informacích o ergonomii a v Licenční smlouvě s koncovým uživatelem

Dokumenty týkající se bezpečnosti a předpisů dodané s počítačem a domovská stránka Regulatory Compliance (Soulad s předpisy) na adrese:

**[www.dell.com/regulatory\\_compliance](http://www.dell.com/regulatory_compliance)**

vyhledání servisního štítku/kódu expresní služby (Servisní štítek je nezbytný k identifikaci počítače na webu **support.dell.com** nebo při kontaktování technické podpory)

zadní nebo dolní část počítače

vyhledání ovladačů a souborů ke stažení získání technické podpory a nápovědy k produktům

web technické podpory společnosti Dell na adrese **support.dell.com**

kontrola stavu objednávky u nových nákupů  
vyhledání řešení a odpovědí na běžné dotazy  
vyhledání nejaktuálnějších informací o technických změnách v počítači nebo odborných technických referenčních materiálů určených odborníkům a zkušeným uživatelům

# Základní specifikace

## Model systému

---

Inspiron 11

Tato část obsahuje informace, které budete pravděpodobně potřebovat při instalaci a nastavení, aktualizaci ovladačů a upgradu počítače. Více podrobných informací viz *Souhrnné technické údaje* na stránkách webové podpory společnosti Dell na adrese [support.dell.com/manuals](http://support.dell.com/manuals).

 **POZNÁMKA:** Nabízené možnosti se mohou lišit podle oblasti. Chcete-li získat další informace o konfiguraci počítače, klepněte na položky **Start** → **Nápověda a podpora** a výběrem příslušné možnosti zobrazte informace o počítači.

## Procesor

---

Typy	Intel® Celeron® Intel Pentium®
Vyrovnávací paměť L2	1 MB nebo 2 MB
Frekvence externí sběrnice	800 MHz

## Informace o počítači

---

Čipová sada systému	Intel GS45
---------------------	------------

## Paměť

---

Typ paměti	800 MHz DDR2
Možné konfigurace paměti	1 GB, 2 GB nebo 4 GB

## Komunikace

---

Síťový adaptér	10/100 Ethernet LAN na systémové desce
Bezdrátové technologie	interní WLAN Mini-Card s WiFi Volitelně minikarty WWAN, WiMax, GPS a Bluetooth®

## Kamera

---

Pixely	1,3 megapixely
Rozlišení videa	640 × 480 při 30 snímcích/s (maximum)

## Konektory

---

Zvuk	jeden konektor mikrofonu, jeden mono konektor pro sluchátka a reproduktory
Mini-Card	jeden slot Full Mini-Card a jeden slot Half-Mini-Card, podpora duálního rozhraní
Síťový adaptér	Jeden konektor RJ45
USB	dva 4kolíkové konektory USB 2.0 jeden 4kolíkový napájený konektor kompatibilních s USB 2.0
Video	jeden konektor HDMI

### Displej

---

Typ 11,6palcový HD+ WLED  
s technologií TrueLife

*Rozměry:*

Výška 144 mm (5,7 palců)

Šířka 256,12 mm (10,1 palců)

Úhlopříčka 293,83 mm (11,6 palců)

Maximální  
rozlišení 1366 x 768 při 262  
tisících barev

### Baterie

---

Typ 3článkové/6článkové  
baterie Li-Ion

*Přibližná doba nabíjení při pokojové teplotě:*

Vypnutý 3,0 hodiny (3článková)

počítač 4,0 hodiny (6článková)

Doba provozu Doba provozu baterie závisí  
na provozních podmínkách  
a při podmínkách mimořádně  
náročných na napájení  
může být výrazně zkrácena.

Další informace získáte  
v *Průvodci technologiemi*  
*Dell* na pevném disku nebo  
na webu technické podpory  
společnosti Dell na adrese  
**[support.dell.com/manuals](http://support.dell.com/manuals)**.

Knoflíková  
baterie

CR-2032

**Napájecí adaptér**

Vstupní napětí	100–240 V stř.
Vstupní proud (maximální)	1,5 A
Vstupní frekvence	50 – 60 Hz
Výstupní proud	65 W
Výstupní proud	3,34 A (stálý)
Jmenovité výstupní napětí	19.5 ± 1 V DC
<i>Rozměry:</i>	
Výška	16 mm (0,63 palce)
Šířka	66 mm (2,6 palce)
Délka	127 mm (5 palců)
Hmotnost (s kabelem)	0,25 kg (0,55 liber)

**Napájecí adaptér**

<i>Teplotní rozsah</i>	
Provozní	0° až 35°C (32° až 95 °F)
Skladovací	–30° až 65°C (–22° až 149 °F)

**Rozměry**

Výška	16,4 mm až 25,8 mm (0,64 palce až 1,01 palce)
Šířka	292 mm (11,49 palců)
Hloubka	214 mm (8,42 palců)
<i>Hmotnost (s 3čláňkovou baterií):</i>	
Možnost konfigurace na méně než	1,35 kg (2,98 liber)

### Okolí počítače

---

#### *Teplotní rozsah:*

Provozní	0° až 35°C (32° až 95 °F)
Skladovací	–40° až 65°C (–40° až 149 °F)

#### *Relativní vlhkost (maximální):*

Provozní	10 % až 90 % (bez kondenzace)
Skladovací	5 % až 90 % (bez kondenzace)

#### *Maximální vibrace (při použití náhodného spektra vibrací, které simuluje prostředí uživatele):*

Provozní	0,66 GRMS
Neprovozní	1,3 GRMS

### Okolí počítače

---

*Maximální náraz (provoz: měřeno s pomocí nástroje Dell Diagnostics, když je pevný disk v provozu a při 2ms polosinusovém impulzu; mimo provoz: měřeno, když je pevný disk v poloze se zaparkovanou čtecí hlavou a při 2ms polosinusovém impulzu):*

Provozní	110 GRMS
Neprovozní	160 GRMS

#### *Nadmořská výška (maximální):*

Provozní	–15,2 až 3048 m (–50 až 10 000 stop)
Skladovací	–15,2 až 10 668 m (–50 až 35 000 stop)
Úroveň uvolňování kontaminujících látek do vzduchu	G2 nebo nižší dle normy ISA-S71.04-1985

# Dodatek

## Poznámky k produktu společnosti Macrovision

Produkt používá technologii podléhající ochraně autorských práv, která je chráněna nároky některých amerických patentů a jinými právy na duševní vlastnictví společnosti Macrovision Corporation a dalších vlastníků. Použití této technologie chráněné autorskými právy musí být schváleno společností Macrovision Corporation a je určeno pouze pro domácí a omezené zobrazovací použití, není-li uplatněna jiná licence společnosti Macrovision Corporation. Zpětná analýza a dekompilace je zakázána.

## Informace pro NOM, nebo Oficiální mexickou normu (pouze pro Mexiko)

K zařízení popsanému v tomto dokumentu se vztahují v souladu s požadavky oficiální mexické normy NOM následující informace:

### Dovozce:

Dell México S.A. de C.V.

Paseo de la Reforma 2620 – Flat 11°

Col. Lomas Altas

11950 México, D.F.

### Notebooky

Zákonné číslo modelu	Napětí	Frekvence	Spotřeba	Výstupní napětí	Intenzita výstupu
P03T	100-240 V CA	50-60 Hz	1,5 A	19,5 V de CC	3.34 A

Podrobnosti viz také bezpečnostní informace dodané k počítači.

Další informace o vhodných bezpečných postupech naleznete na domovské stránce Regulatory Compliance (Soulad s předpisy) na adrese [www.dell.com/regulatory\\_compliance](http://www.dell.com/regulatory_compliance).



# Rejstřík

## B

bezdrátové připojení k síti **37**

## C

centrum podpory společnosti Dell **43**

## Č

čipová sada **64**

## D

DellConnect **56**

Dell:Factory Image Restore **49**

diagnostický nástroj Dell Diagnostics **45**

disky CD, přehrání a vytvoření **32**

## E

e-mailové adresy  
pro technickou podporu **57**

e-mailové adresy technické podpory **57**

energie  
úspora **33**

## I

instalace a nastavení, než začnete **5**

## K

Kontrolní seznam diagnostiky **60**

## M

možnosti počítače **32**

## N

napájecí adaptér  
velikost a hmotnost **67**

napájecí rozdvojky, použití **6**

nápověda  
získání pomoci a technické podpory **55**

### O

- Obnovení systému **49**
- obnovení výrobní bitové kopie **51**
- odeslání produktů
  - k vrácení nebo opravě **59**
- online kontaktování společnosti Dell **61**
- opětovná instalace systému Windows **54**
- ovladače a soubory ke stažení **63**

### P

- počítač, instalace a nastavení **5**
- podpora paměti **64**
- poškození, prevence **5**
- poskytovatel služeb Internetu (ISP)
  - poskytovatel služeb Internetu **14**
- potíže se softwarem **40**
- potíže s hardwarem
  - diagnostika **45**

- potíže s pamětí
  - řešení **40**
- přihlášení na server FTP, anonymní **57**
- připojení ke kabelové síti **7**
- připojení k Internetu **14**
- připojení k síti
  - oprava **37**
- přízpusobení
  - nastavení úspory energie **33**
- procesor **64**
- produkty
  - informace a nákup **58**
- proudění vzduchu, dostatečné **5**
- Průvodce řešením potíží s hardwarem **45**

### R

- reklamace v záruce **59**

**S**

softwarové funkce **32**

Systémové zprávy **44**

**T**

technické údaje **64**

telefonické kontaktování společnosti  
Dell **60**

**Ú**

úspora energie **33**

**V**

ventilace, zajištění **5**

vyhledání dalších informací **62**

**W**

web technické podpory společnosti Dell **63**

weby technické podpory  
po celém světě **57**

Windows

opětovná instalace **53**

Windows Vista

opětovná instalace **54**

Průvodce ověřením kompatibility  
programů **41**

**Z**

zákaznický servis **56**

zálohy

vytvoření **34**

zdroje informací, vyhledání dalších **62**





Vytištěno v Irsku.

[www.dell.com](http://www.dell.com) | [support.dell.com](http://support.dell.com)



0T23PJA00